



**BectrizMoreira**

- ▶ design de interiores
- ▶ móveis planejados

# MANUAL DE IDENTIDADE VISUAL



Para uma comunicação eficaz, é fundamental utilizar o logotipo segundo regras, que ajudem a estabilizar, normalizar e uniformizar a sua identificação visual. Este Manual de Identidade Visual constitui um guia de consulta simples para uma utilização correta do logotipo de **BEATRIZ MOREIRA**.

LOGOTIPO

LEGIBILIDADE, PROPORÇÕES E ALINHAMENTOS

COMPORTAMENTO SOBRE FUNDOS

CORES E ESQUEMA DE MONTAGEM

TIPOGRAFIA

UTILIZAÇÕES CORRETAS E INCORRETAS

## LOGOTIPO

O logotipo **BEATRIZ MOREIRA** é constituído de marca mista, símbolo e a assinatura unificados:



**BeatrizMoreira**

- ▶ design de interiores
- ▶ móveis planejados

A assinatura, para além de construir a identidade verbal falando da empresa, faz também parte integrante do logotipo e não deve ser utilizada isoladamente.  
O símbolo pode ser utilizado somente unificado pelo logotipo.

## LEGIBILIDADE, PROPORÇÕES E ALINHAMENTOS

Para manter a sua integridade e identificação, o logotipo deve respeitar determinadas atenções. Margens e distâncias entre outros elementos gráficos:

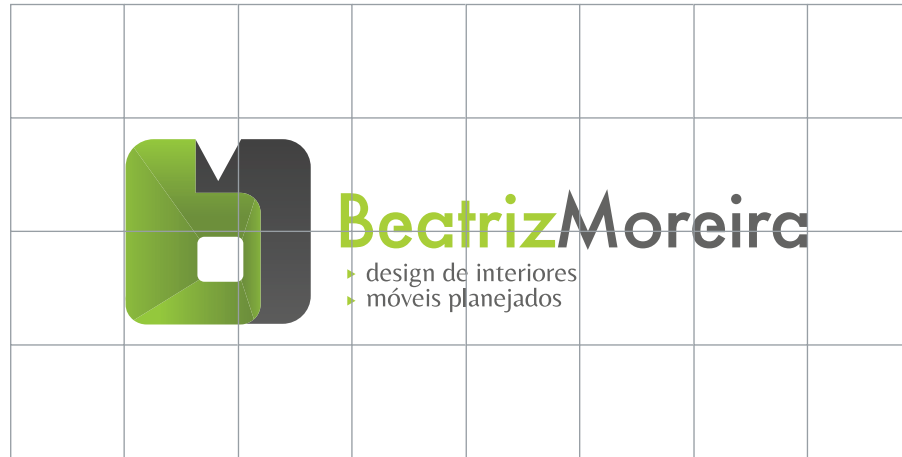

Obs 1: Para uma melhor exibição, sugerimos considerar a grade de proteção com 15mm para exibição em qualquer suporte utilizado. Para redução ou ampliação redimensione proporcionalmente.

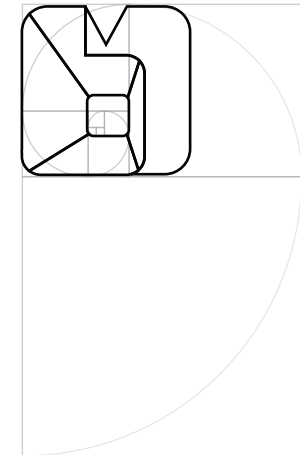

Obs 2: Este símbolo está estruturado com proporção áurea em retângulos com base sequencial de Fibonacci.

Para manter a sua legibilidade, o logotipo tem um tamanho proporcional mínimo recomendado:



30mm largura  
(impressos)



50mm largura  
(internet)

## COMPORTAMENTO SOBRE FUNDOS

Existe uma versão positiva e uma negativa do logotipo e em tons de cinza para adequar a fundos claros ou a fundos escuros. Devera ser utilizada a versão que melhor se adapta á claridade e complexidade do fundo.



## CORES E ESQUEMA DE MONTAGEM

As cores são um dos elementos mais importantes da identidade, e devem ser sempre reproduzidas o mais fielmente possível. Aqui são definidos os sistemas pelas quais as cores podem ser representadas.

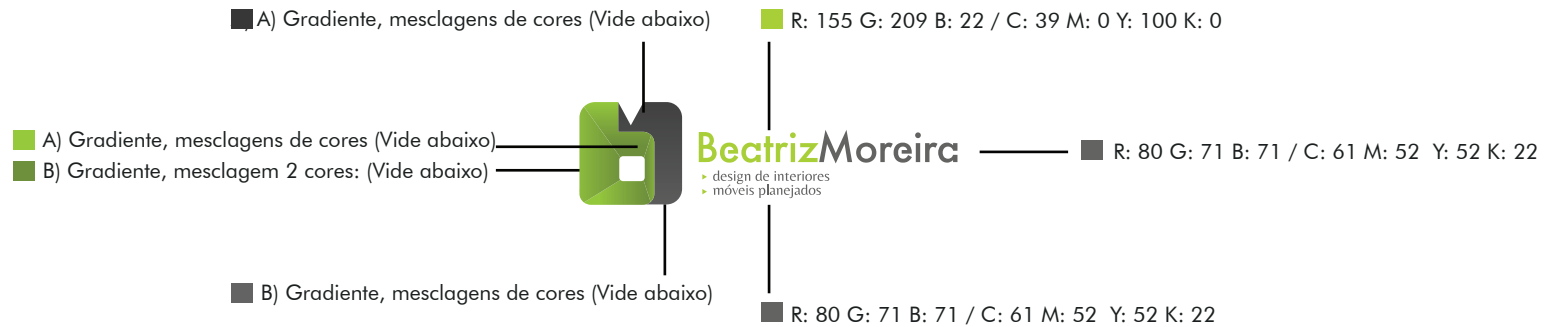

## CONSIDERAR ESTÁ INTENSIDADE DE TONS DE GRADIENTE E CÓDIGOS DE CORES:

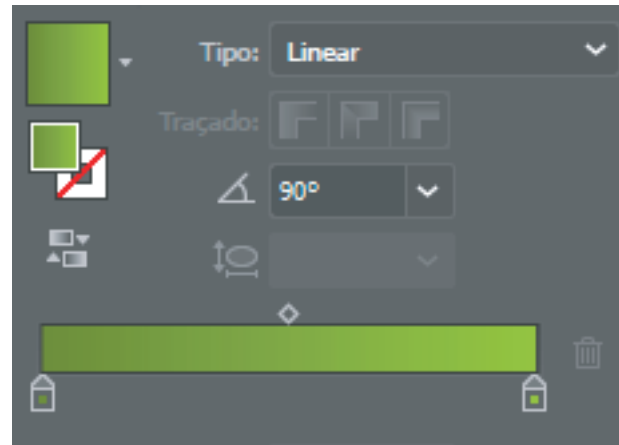

A) Gradiente  
■ R: 138 G: 200 B: 26 / C: 46,88 M: 0 Y: 100 K: 0

B) Gradiente  
■ R: 92 G: 124 B: 23 / C: 61 M: 26 Y: 100 K: 8

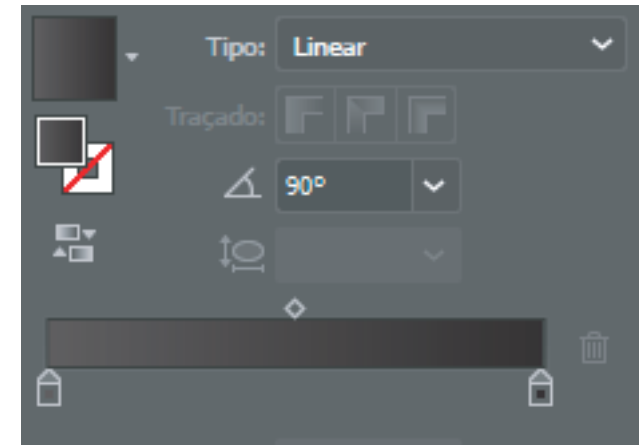

A) Gradiente  
■ R: 38 G: 31 B: 32 / C: 68 M: 62 Y: 61 K: 55

B) Gradiente  
■ R: 80 G: 71 B: 71 / C: 61 M: 52 Y: 52 K: 22

## TIPOGRAFIA

Qualquer identidade só fica completa com uma tipografia. A Futura Md BT Medium foi a fonte escolhida para o logotipo de **BEATRIZ MOREIRA** para uso nas assinaturas, foi realizado um trabalho de desconstrução da tipografia nas letras (e) e (a). Outra tipografica utilizada foi a Belleza (Open Sans) para a subassinatura DESIGN DE INTERIORES E MÓVEIS PLANEJADOS, sendo os textos enquadrados na sua identidade.

Futura Md BT Medium  
FUTURA MD BT MEDIUM

Belleza  
BELEZA

## UTILIZAÇÕES CORRETAS E INCORRETAS

É fundamental que o logotipo mantenha a sua identidade própria para assegurar a força da marca, seja qual for o suporte utilizado. Por isso, para preservar a integridade da imagem da **BEATRIZ MOREIRA**, o seu logotipo não deverá sofrer adulterações.

### USO CORRETO:



### USO INCORRETO:



Mudança de tipografia



Achatamento da marca



Alterações de cores





**BectrizMoreira**

- design de interiores
- móveis planejados